

**KONKURSNA DOKUMENTACIJA**  
**za javnu nabavku male vrednosti**  
**izrada obeležja i trofeja OKS (značke, privesci, trofeji i sl.)**  
**Br. 14/2018**



## S A D R Ź A J :

1.	Opšti podaci o nabavci	str. 3
2.	Podaci o predmetu javne nabavke	str. 3
3.	Tehničke karakteristike (specifikacije)	str. 4
4.	Uslovi i uputstvo kako se dokazuje ispunjenost uslova	
	4.1 Uslovi za učešće u postupku javne nabavke iz čl. 75. i 76. Zakona	str. 5
	4.2 Uputstvo o kako se dokazuje ispunjenost uslova	str. 5
	4.3 Obrazac izjave ponuđača	str. 7
	4.4 Obrazac izjave podizvođača	str. 8
5.	Uputstvo ponuđačima kako da sačine ponudu	str. 9
6.	Obrazac ponude	str. 14
7.	Model Ugovora	str. 18
8.	Obrazac troškova pripreme ponude	str. 21
9.	Obrazac Izjave o nezavisnoj ponudi	str. 22
10.	Obrazac strukture ponuđene cene	str. 23
11.	PRILOG 1 konkursne dokumentacije - skice	str. 25



## 1 OPŠTI PODACI O NABAVCI

**Olimpijski komitet Srbije (u daljem tekstu: Naručilac),  
Generala Vasića br.5, 11040 Beograd**

**na Portalu javnih nabavki i na internet strani naručioca objavio je poziv za podnošenje ponuda u postupku javne nabavke male vrednosti *usluga***

**Predmetna javna nabavka biće sprovedena u postupku** javne nabavke male vrednosti u skladu sa Zakonom o javnim nabavkama ("Službeni glasnik RS", br. 124/2012; 14/2015 i 68/2015 u daljem tekstu: Zakon) i drugim važećim propisima iz ove oblasti.

**Predmet javne nabavke je izrada obeležja i trofeja OKS (značke, privesci, trofeji i sl.).**

**Za sprovođenje javne nabavke nadležan je Olimpijski komitet Srbije, broj faksa: 011/3671-887.**

**Rokovi u postupku** javne nabavke biće računati prema datumu objavljivanja poziva na Portalu javnih nabavki Uprave za javne nabavke. Računanje roka se vrši tako što se kao prvi dan roka uzima prvi naredni dan od dana objavljivanja poziva na Portalu javnih nabavki Uprave za javne nabavke.

## 1 PODACI O PREDMETU JAVNE NABAVKE

Predmet javne nabavke je izrada obeležja i trofeja OKS (značke, privesci, trofeji i sl.) Br. JN: 14/2018

Naziv i oznaka iz opšteg rečnika nabavke: (39290000 razna oprema)



**3. TEHNIČKE KARAKTERISTIKE (SPECIFIKACIJE)**  
*obeležja i trofeji za potrebe Olimpijskog komiteta Srbije obuhvataju:*

<b>R.Br.</b>	<b>Opis</b>	<b>J.m.</b>	<b>Količina</b>
1	Trofej OKS	kom	14
2	Trofej Olimpijsko srce	kom	1
3	Značka 1. Tarragona 2018 pun kolor – A -Skica br.1	kom	6.200
4	Značka 2. Buenos Aires 2018 pun kolor- B Skica br.2	kom	1.300
5	Značka 3. OKS pun kolor - C Skica br.3	kom	500
6	Značka 4. O KS srebro patina – D Skica br.4	kom	500
7	Značka 5. OKS + СРБИЈА pun kolor– E Skica br.5	kom	500
8	Značka 5. OKS + SERBIA pun kolor – E Skica br.5	kom	500
9	Privezak OKS hromiran, u više boja emajliran	kom	500
10	A Plaketa 1	kom	24
11	B Plaketa 2	kom	24

*Ponudač se se obavezuje da će uslugu obaviti isključivo preko stručnih lica profesionalno i vodeći računa o ekonomičnosti troškova.*

*Rok izvršenja usluge: u skladu sa planom i potrebama Olimpijskog komiteta Srbije.*

*Ponudač se obavezuje da će u toku obavljanja usluge tražiti saradnju Naručioca u pogledu obezbeđenja potrebnih informacija i konsultacija o elementima posla.*

*Potrošnja će se realizovati sukcesivno u količini prema potrebama naručioca.*

**Uz ponudu je obavezno dostaviti po jedan uzorak za svaki artikal**

**(Dostavljeni uzorci moraju biti obleženi: nazivom ponuđača, i nazivom artikla**

**Napomena: TEHNIČKE KARAKTERISTIKE SA OPISOM I SKICAMA ZAHTEVANIH ARTIKALA DATE U PRILOGU 1 KONKURNE DOKUMENTACIJE.**



## **4 USLOVI ZA UČEŠĆE U POSTUPKU JAVNE NABAVKE IZ ČL. 75. I 76. ZAKONA I UPUTSTVO KAKO SE DOKAZUJE ISPUNJENOST USLOVA**

**Ponudač, da bi učestvovao u predmetnom postupku javne nabavke, mora da ispunjava obavezne uslove propisane članom 75. stav 1. Zakona, kao i dodatne uslove, saglasno članu 76. Zakona, navedene ovom konkursnom dokumentacijom:**

### **4.1 OBAVEZNI USLOVI ZA UČEŠĆE U POSTUPKU JAVNE NABAVKE IZ ČLANA 75.**

1. Da je registrovan kod nadležnog organa, odnosno upisan u odgovarajući registar;
2. Da on i njegov zakonski zastupnik nije osuđivan za neko od krivičnih dela kao član organizovane kriminalne grupe, da nije osuđivan za krivična dela protiv privrede, krivična dela protiv zaštite životne sredine, krivično delo primanja ili davanja mita, krivično delo prevare;
3. Da je izmirio dospеле poreze, doprinose i druge javne dažbine u skladu sa propisima Republike Srbije ili strane države kada ima sedište na njenoj teritoriji;
4. Da je poštovao obaveze koje proizilaze iz važećih propisa o zaštiti na radu, zapošljavanju i uslovima rada, zaštiti životne sredine, kao i da nema zabranu obavljanja delatnosti koja je na snazi u vreme podnošenja ponude.

### **DODATNI USLOVI ZA UČEŠĆE U POSTUPKU JAVNE NABAVKE IZ ČLANA 76. ZAKONA**

1. Uz ponudu je obavezno dostaviti po jedan uzorak za svaki zahtevani artikal  
Dostavljeni uzorci moraju biti obleženi: nazivom ponuđača, i nazivom artikla.

### **4.2 UPUTSTVO KAKO SE DOKAZUJE ISPUNJENOST USLOVA**

Ponudač je dužan da dostavi sledeće dokaze (dokumenta) kojima dokazuje ispunjenost obaveznih uslova iz člana 75. stav 1. Zakona i dodatne uslove utvrđene konkursnom dokumentacijom u skladu sa članom 76. Zakona:

1. Izjavu, datu pod punom materijalnom i krivičnom odgovornošću, o ispunjenosti uslova iz člana 75. Zakona, utvrđenih konkursnom dokumentacijom i dodatnih uslova utvrđenih konkursnom dokumentacijom u skladu sa članom 76. Zakona popunjenu, potpisanu od strane ovlašćenog lica ponuđača i overenu pečatom.

Ukoliko ponudu podnosi grupa ponuđača, Izjava mora biti overena pečatom i potpisana od strane ovlašćenih lica svakog ponuđača iz grupe ponuđača.

Svaki ponudač iz grupe ponuđača mora da ispunjava uslove iz člana 75. stav 1. tačka 1) do 4) Zakona, odnosno uslove od 1) do 4) iz Izjave, a ostale dodatne uslove ispunjavaju zajedno.

2. Ukoliko ponudač u ponudi navede da će delimično izvršenje nabavke poveriti podizvođaču dužan je da za podizvođača dostavi Izjavu podizvođača, datu pod punom materijalnom i krivičnom odgovornošću, o ispunjenosti uslova utvrđenih konkursnom dokumentacijom, popunjenu, potpisanu od strane ovlašćenog lica podizvođača i overenu pečatom.

***Ispunjenost dodatnih uslova, iz člana 76. Zakona, ponudač dokazuje dostavljanjem sledećeg dokaza:***

1. Uz ponudu je obavezno dostaviti po jedan uzorak za svaki zahtevani artikal



Dostavljeni uzorci moraju biti obleženi: nazivom ponuđača, i nazivom artikla.

Ukoliko ponuđač podnosi ponudu sa podizvođačem, u skladu sa članom 80. Zakona, podizvođač mora da ispunjava obavezne uslove iz člana 75. stav 1. tač. 1) do 4) Zakona i uslov iz člana 75. stav 1. tačka 5) Zakona, za deo nabavke koji će ponuđač izvršiti preko podizvođača.

Ukoliko ponudu podnosi grupa ponuđača, svaki ponuđač iz grupe ponuđača, mora da ispunji obavezne uslove iz člana 75. stav 1. tač. 1) do 4) Zakona, a dodatne uslove ispunjavaju zajedno.

Uslov iz člana 75. stav 1. tač. 5) Zakona, dužan je da ispunji ponuđač iz grupe ponuđača kojem je povereno izvršenje dela nabavke za koji je neophodna ispunjenost tog uslova.

Ukoliko ponudu podnosi grupa ponuđača, Izjava mora biti overena pečatom i potpisana od strane ovlašćenih lica svakog ponuđača iz grupe ponuđača.

Svaki ponuđač iz grupe ponuđača mora da ispunjava uslove iz člana 75. stav 1. tačka 1) do 4) Zakona, odnosno uslove od 1) do 4) iz Izjave, Ukoliko ponuđač u ponudi navede da će delimično izvršenje nabavke poveriti podizvođaču dužan je da za podizvođača dostavi Izjavu podizvođača, datu pod punom materijalnom i krivičnom odgovornošću, o ispunjenosti uslova utvrđenih konkursnom dokumentacijom, popunjenu, potpisanu od strane ovlašćenog lica podizvođača i overenu pečatom.

**U skladu sa čl.79. st. 2. i 3. Zakona, Naručilac može pre donošenja odluke o dodeli ugovora tražiti od ponuđača, čija je ponuda ocenjena kao najpovoljnija, da dostavi kopiju zahtevanih dokaza o ispunjenosti uslova, a original ili overenu kopiju dokaza na uvid. Naručilac dokaze može da zatrži i od ostalih ponuđača.**

Ako ponuđač u ostavljenom, primerenom roku koji ne može biti kraći od pet dana, ne dostavi zahtevane dokaze o ispunjenosti uslova, naručilac će njegovu ponudu odbiti kao neprihvatljivu.

**Ponuđači koji su registrovani u Registru ponuđača koji vodi Agencija za privredne registre i koji je javno dostupan na internet stranici Agencije za privredne registre ne moraju da dostave dokaze iz člana 75. stav 1. tač. od 1) do 4), shodno čl. 78. Zakona.**

Naručilac neće odbiti ponudu kao neprihvatljivu, ukoliko ne sadrži dokaz određen konkursnom dokumentacijom, ako ponuđač navede u ponudi internet stranicu na kojoj su podaci koji su traženi u okviru uslova javno dostupni.

Ukoliko je dokaz o ispunjenosti uslova elektronski dokument, ponuđač dostavlja kopiju elektronskog dokumenta u pisanom obliku, u skladu sa zakonom kojim se uređuje elektronski dokument.

Ako se u državi u kojoj ponuđač ima sedište ne izdaju traženi dokazi, ponuđač može, umesto dokaza, priložiti svoju pisanu izjavu, datu pod krivičnom i materijalnom odgovornošću overenu pred sudskim ili upravnim organom, javnim beležnikom ili drugim nadležnim organom te države.

Ako ponuđač ima sedište u drugoj državi, naručilac može da proveri da li su dokumenti kojima ponuđač dokazuje ispunjenost traženih uslova izdati od strane nadležnih organa te države.

Ponuđač je dužan da bez odlaganja pismeno obavesti naručioca o bilo kojoj promeni u vezi sa ispunjenošću uslova iz postupka javne nabavke, koja nastupi do donošenja odluke, odnosno zaključenja ugovora, odnosno tokom važenja ugovora o javnoj nabavci i da je dokumentuje na propisani način



### **4.3. OBRAZAC IZJAVE PONUĐAČA**

Pod punom materijalnom i krivičnom odgovornošću izjavljujem da je ponuđač/član grupe ponuđača:

---

(poslovno ime ili skraćeni naziv i sedište ponuđača  
odnosno svakog člana grupe ponuđača)

1. Da je registrovan kod nadležnog organa, odnosno upisan u odgovarajući registar;
2. Da on i njegov zakonski zastupnik nije osuđivan za neko od krivičnih dela kao član organizovane kriminalne grupe, da nije osuđivan za krivična dela protiv privrede, krivična dela protiv zaštite životne sredine, krivično delo primanja ili davanja mita, krivično delo prevare;
3. Da je izmirio dospеле poreze, doprinose i druge javne dažbine u skladu sa propisima Republike Srbije ili strane države kada ima sedište na njenoj teritoriji;
4. Da je poštovao obaveze koje proizilaze iz važećih propisa o zaštiti na radu, zapošljavanju i uslovima rada, zaštiti životne sredine, kao i da nema zabranu obavljanja delatnosti koja je na snazi u vreme podnošenja ponude.

Mesto i datum:

M.P.

PONUĐAČ



#### **4.4. OBRAZAC IZJAVE PODIZVOĐAČA**

Pod punom materijalnom i krivičnom odgovornošću izjavljujem da je podizvođač:

\_\_\_\_\_ (poslovno ime ili skraćeni naziv i sedište podizvođača)

1. Registrovan kod nadležnog organa, odnosno upisan u odgovarajući registar;
2. Da on i njegov zakonski zastupnik nije osuđivan za neko od krivičnih dela kao član organizovane kriminalne grupe, da nije osuđivan za krivična dela protiv privrede, krivična dela protiv zaštite životne sredine, krivično delo primanja ili davanja mita, krivično delo prevare;
3. Da je izmirio dospеле poreze, doprinose i druge javne dažbine u skladu sa propisima Republike Srbije ili strane države kada ima sedište na njenoj teritoriji.

Mesto i datum:

M.P.

PONUĐAČ

\_\_\_\_\_

\_\_\_\_\_





## **5. UPUTSTVO PONUDAČIMA KAKO DA SAČINE PONUDU**

Saglasno članu 61. stav 4. tačka 1. Zakona, prema uputstvu Naručioca, ponuđač treba da sačini ponudu.

**5.1 Ponude** se pripremaju i podnose u skladu sa pozivom Naručioca i ovom konkursnom dokumentacijom. Ponuđač podnosi ponudu, neposredno ili putem pošte, u zatvorenoj kovrti ili kutiji, overenoj pečatom, na adresu Naručioca: Olimpijski Komitet Srbije, Generala Vasića br.5, 11040 Beograd, (u daljem tekstu: adresa Naručioca), **u roku od 8 (osam) dana** od dana objavljivanja poziva za podnošenje ponuda na Portalu javnih nabavki, odnosno **do srede, 30.05.2018. godine, najkasnije do 10:00 časova**, sa naznakom: „**PONUDA ZA JAVNU NABAVKU IZRADA OBELEŽJA I TROFEJA OKS (značke, privesci, trofeji i sl.) Br. JN: 14/2018 – NE OTVARATI PRE SEDNICE ZA JAVNO OTVARANJE PONUDA**“. Na poleđini kovrte odnosno kutije, mora biti naznačen naziv i adresa ponuđača. Ponuda mora biti zatvorena na način da se prilikom otvaranja ponuda može sa sigurnošću utvrditi da se prvi put otvara Ponuda sa varijantama nije dozvoljena. Blagovremenim se smatraju ponude koje su, primljene od strane Naručioca u roku određenom u pozivu za podnošenje ponuda.

**5.2 Ponuđač može da podnese samo jednu ponudu.**

**5.3 Ponuđač koji je samostalno podneo ponudu ne može istovremeno da učestvuje u zajedničkoj ponudi ili kao podizvođač, niti isto lice može učestvovati u više zajedničkih ponuda.**

**5.4 U roku za podnošenje ponuda ponuđač može da izmeni, dopuni ili opozove svoju ponudu.** Ponuđač podnosi **izmenu, dopunu ili opoziv** ponude, na način koji je određen za podnošenje ponude, na adresu Naručioca, sa naznakom „**IZMENA/ DOPUNA/ OPOZIV PONUDE ZA JAVNU NABAVKU IZRADA OBELEŽJA I TROFEJA OKS Br. JN: 14/2018 – NE OTVARATI PRE SEDNICE ZA JAVNO OTVARANJE PONUDA**“.

**5.5 Rokovi u postupku** javne nabavke biće računati prema datumu objavljivanja poziva za podnošenje ponuda na Portalu javnih nabavki.

Računanje roka se vrši tako što se, kao prvi dan roka, uzima prvi naredni dan od dana objavljivanja poziva na Portalu javnih nabavki. Ukoliko je poslednji dan roka neradni dan (subota, nedelja i državni praznik), rok ističe prvog narednog radnog dana.

**5.6 Ponude će biti otvorene javno, u sredu, 30.05.2018. godine, u 10:05 časova**, na adresi Naručioca. Predstavnici ponuđača, izuzev direktora preduzeća, koji će prisustovati javnom otvaranju ponuda, moraju da prilože pisano ovlašćenje izdato od strane direktora preduzeća za učešće u postupku otvaranja ponuda sa jasnom naznakom da se ovlašćenje odnosi na predmetnu nabavku.

**U postupku otvaranja ponuda, aktivno mogu učestvovati samo ovlašćeni predstavnici ponuđača.**

**5.7** Ponuda mora biti u pisanom obliku, na srpskom jeziku, original, na dostavljenim obrascima iz konkursne dokumentacije, jasna i nedvosmislena.

Poželjno je da svaka strana ponude bude numerisana od strane ponuđača pri vrhu strane, i to na sledeći način: broj strane/ukupan broj strane.

Poželjno je da svaka strana ponude bude overena pečatom ponuđača u donjem levom uglu (osim onih obrazaca koji su već overeni pečatom i potpisan od strane ovlašćenog lica ponuđača).

**Ukoliko ponuda sadrži dokument na stranom jeziku, obavezno uz dokument dostaviti i prevod na srpski jezik overen od strane sudskog tumača.** U slučaju spora relevantna je verzija konkursne dokumentacije, odnosno ponude na srpskom jeziku.



U slučaju da ponuđač prilikom popunjavanja ponude treba da ispravi neki svoj pogrešno upisan podatak, potrebno je ispravku overiti pečatom.

#### **5.8 Ponuda mora da sadrži:**

- 1. Obrazac ponude** - popunjen, overen pečatom i potpisan od strane ovlašćenog lica ponuđača (**Odeljak 6. Konkursne dokumentacije**);
- 2. Dokaze o ispunjenosti Obaveznih uslova iz člana 75. Zakona i dokaze o ispunjenosti dodatnih uslova u skladu sa članom 76. Zakona, navedenih u Odeljku 4 - Uslovi i uputstvo kako se dokazuje ispunjenost uslova, Konkursne dokumentacije;**
- 3. Model ugovora iz Odeljka 7. Konkursne dokumentacije** - popunjen, potpisan od strane ovlašćenog lica i pečatom overen, čime ponuđač potvrđuje da prihvata uslove iz Modela ugovora;
- 4. Izjavu o nezavisnoj ponudi, iz Odeljka 9. Konkursne dokumentacije, popunjenu, overenu pečatom i potpisanu od strane ovlašćenog lica;**
- 5. Obrazac strukture ponudene cene iz Odeljka 10. Konkursne dokumentacije overen pečatom i potpisan od strane ovlašćenog lica;**
- 6. Uzorak za svaki zahtevani artikal**

**5.8.1 Obrazac ponude** ponuđač mora popuniti tako da sadrži: opšte podatke o ponuđaču, podatke o tome da li se ponuda podnosi samostalno ili kao zajednička ponuda ili kao ponuda sa podizvođačem, kao i sve druge zahtevane podatke, koje je Naručilac naveo u obrascu ponude (Odeljak 6. Konkursne dokumentacije). **Ukoliko ponudu podnosi grupa ponuđača, ponuđač je u obavezi da kopira prvu stranu Obrasca ponude sa opštim podacima o ponuđaču, koju je neophodno da popuni za svakog člana grupe pojedinačno.**

**Ukoliko ponuđač izvršenje dela nabavke poveri većem broju podizvođača, potrebno je da kopira stranu Obrasca ponude sa opštim podacima o podizvođaču, koji je neophodno da popuni za svakog podizvođača pojedinačno.**

**5.8.2** Ponuđač može u okviru ponude, da dostavi **Obrazac troškova pripreme ponuda (Odeljak 8. Konkursne dokumentacije)** u kome će iskazati ukupan iznos i strukturu troškova pripremanja ponude. Ukoliko ponuđač dostavlja Obrazac troškova pripreme ponuda isti mora biti popunjen, overen pečatom i potpisan

**5.8.3 Ponude sa varijantama nisu dozvoljene.**

**5.8.4 Izjavom o nezavisnoj ponudi iz odeljka 9. Konkursne dokumentacije,** ponuđač pod punom materijalnom i krivičnom odgovornošću potvrđuje da je ponudu podneo nezavisno bez dogovora sa drugim ponuđačima ili zainteresovanim licima. Izjava o nezavisnoj ponudi mora biti popunjena, overena pečatom i potpisana od strane ovlašćenog lica.

**5.8.5 Obrazac strukture ponudene cene** mora biti popunjen u skladu sa Uputstvom za popunjavanje Obrasca strukture ponudene cena (**Odeljak 10. Konkursne dokumentacije**).

**5.8.6 Ponudu može podneti grupa ponuđača.**

Ukoliko ponuđači podnose zajedničku ponudu, grupa ponuđača može da se opredeli da obrasce date u konkursnoj dokumentaciji potpisuju i pečatom overavaju svi ponuđači iz grupe ponuđača ili grupa ponuđača može da odredi jednog ponuđača iz grupe koji će potpisivati i pečatom overavati obrasce date u konkursnoj dokumentaciji, izuzev obrazaca koji podrazumevaju davanje izjava pod materijalnom i krivičnom odgovornošću (npr. Izjava o nezavisnoj ponudi, Izjava o poštovanju obaveza iz čl. 75. st. 2. Zakona...), koji moraju biti potpisani i overeni pečatom od strane svakog ponuđača iz grupe ponuđača. U slučaju da se ponuđači opredele da jedan ponuđač iz grupe potpisuje i pečatom overava obrasce date u konkursnoj dokumentaciji (izuzev obrazaca koji podrazumevaju davanje izjava pod materijalnom i krivičnom odgovornošću), navedeno treba definisati



sporazumom kojim se ponuđači iz grupe međusobno i prema naručiocu obavezuju na izvršenje javne nabavke, a koji čini sastavni deo zajedničke ponude saglasno čl. 81. Zakona.

Sastavni deo zajedničke ponude je sporazum kojim se ponuđači iz grupe međusobno i prema naručiocu obavezuju na izvršenje javne nabavke, a koji sadrži:

1) podatke o članu grupe koji će biti nosilac posla, odnosno koji će podneti ponudu i koji će zastupati grupu ponuđača pred naručiocem i

2) opis poslova svakog od ponuđača iz grupe ponuđača u izvršenju ugovora.

Ponuđači koji podnose zajedničku ponudu odgovaraju neograničeno solidarno prema Naručiocu.

Zadruga može podneti ponudu samostalno, u svoje ime, a za račun zadrugara ili zajedničku ponudu u ime zadrugara.

Ako zadruga podnosi ponudu u svoje ime za obaveze iz postupka javne nabavke i ugovora o javnoj nabavci odgovara zadruga i zadrugari u skladu sa zakonom.

Ako zadruga podnosi zajedničku ponudu u ime zadrugara za obaveze iz postupka javne nabavke i ugovora o javnoj nabavci neograničeno solidarno odgovaraju zadrugari.

**5.8.7 Ponuđač je dužan da ukoliko angažuje podizvođača, u svojoj ponudi** navede procenat ukupne vrednosti nabavke koji će poveriti podizvođaču, deo predmeta koji će izvršiti preko podizvođača i naziv podizvođača. Ukoliko ugovor između Naručioca i ponuđača bude zaključen, taj podizvođač će biti naveden u ugovoru. Ponuđač u potpunosti odgovara Naručiocu za izvršenje ugovorene nabavke, bez obzira na broj podizvođača.

Naručilac može na zahtev podizvođača i gde priroda predmeta nabavke to dozvoljava preneti dospela potraživanja direktno podizvođaču, za deo nabavke koju izvršava preko tog podizvođača. U navedenom slučaju naručilac je dužan da omogući dobavljaču da prigovori ako potraživanje nije dospelo.

#### **5.9 Zahtevi nabavke:**

- Pojedinačnu cenu i ukupnu vrednost ponude u dinarima bez PDV-a,
- Rok izvršenja usluge/ispоруke obeležija: u skladu sa potrebama Olimpijskog komiteta Srbije;
- Način i rok plaćanja; odloženo, minimum 7 dana maksimum 45 (četrdesetpet) dana od dana izvršenja usluge
- Važenje ponude: 30 (trideset) dana od dana javnog otvaranja ponuda.

Ugovorne cene su fiksne i ne mogu se menjati.

**5.10. Garancija za dobro izvršenje posla:** Ponuđač se obavezuje da prilikom zaključenja Ugovora dostavi blanko sopstvenu menicu, kao garanciju za dobro izvršenje posla. Menica mora biti evidentirana u Registru menica i ovlašćenja Narodne banke Srbije.

Menica iz prethodnog stava mora biti potpisana i overena pečatom.

Uz menicu mora biti dostavljeno i odgovarajuće menično ovlašćenje - pismo sa na iznos od 10% od ukupne ugovorene vrednosti bez PDV-a i kopija kartona deponovanih potpisa, izdata od strane poslovne banke koja je navedena u meničnom ovlašćenju- pismu.

U slučaju promene lica ovlašćenog za zastupanje, menično ovlašćenje - pismo ostaje na snazi. Rok važenja sopstvene menice mora biti najmanje 30 (trideset) dana duži od dana izvršenja kompletne usluge.

Ako se u toku realizacije ugovora promene rokovi za izvršenje ugovorne obaveze mora se produžiti važenje sredstva finansijskog obezbeđenja najkasnije 5 dana pre isteka važećeg.

U slučaju da Ponuđač ne izvrši svoje ugovorne obaveze u svemu u skladu sa ovim ugovorom, izvrši ih delimično ili kasni sa izvršenjem ugovorenih obaveza, Naručilac će aktivirati sredstvo finansijskog obezbeđenja.



Po izvršenju ugovornih obaveza Ponuđača, sopstvena menica za dobro izvršenje posla će biti vraćena na zahtev Pružaoca usluge.

**5.11 Zaštita podataka:** Naručilac je dužan da čuva kao poverljive sve podatke o ponuđačima sadržane u ponudi koje je kao takve, u skladu sa zakonom, ponuđač označio u ponudi, odbije davanje informacije koja bi značila potvrdu poverljivosti podataka dobijenih u ponudi, čuva kao poslovnu tajnu imena, zainteresovanih lica, ponuđača, kao i podatke o podnetim ponudama, do otvaranja ponuda.

Naručilac će kao poverljiva tretirati ona dokumenta koja u gornjem desnom uglu sadrže naznaku: "POVERLJIVO". Ako se poverljivim smatra samo određeni podatak u dokumentu, poverljiv deo mora biti podvučen crveno, a u istom redu uz desnu ivicu mora biti stavljena oznaka: "POVERLJIVO". Naručilac ne odgovara za poverljivost podataka koji nisu označeni na navedeni način.

Neće se smatrati poverljivim izjave o ispunjenosti obaveznih i dodatnih uslova, cena i drugi podaci iz ponude koji su od značaja za primenu elemenata kriterijuma i rangiranje ponude.

**5.12 Kriterijum za ocenu ponuda je "najniža ponuđena cena".**

U slučaju da dva ili više ponuđača ponude istu cenu, povoljnijom će se smatrati ponuda onog ponuđača koji ponudi duži rok plaćanja.

**5.13** Naručilac može da zahteva od ponuđača dodatna objašnjenja koja će mu pomoći pri pregledu, vrednovanju i upoređivanju ponuda, a može da vrši i kontrolu (uvid) kod ponuđača odnosno njegovog podizvođača.

Naručilac **ne može** da zahteva, dozvoli ili ponudi promenu elemenata ponude koji su od značaja za primenu kriterijuma za dodelu ugovora, odnosno promenu kojom bi se ponuda koja je neodgovarajuća ili neprihvatljiva učinila odgovarajućom, odnosno prihvatljivom, osim ako drugačije ne proizilazi iz prirode postupka javne nabavke.

Naručilac može, uz saglasnost ponuđača, da izvrši ispravke računskih grešaka uočenih prilikom razmatranja ponude, po okončanom postupku otvaranja ponude.

U slučaju razlike između jedinične i ukupne cene merodavna je jedinična cena.

**5.14 Naručilac zadržava pravo provere dostavljene dokumentacije.**

**Ukoliko Naručilac utvrdi da je ponuđač dostavio neistinite podatke, ponuda će biti odbijena kao neprihvatljiva.**

**5.15 Negativne reference:** Naručilac može odbiti ponudu ukoliko poseduje bilo koji dokaz naveden u članu 82. stav 3. Zakona.

**Naručilac može odbiti ponudu ako poseduje dokaz iz stava 3. tačka 1. navedenog člana,** koji se odnosi na postupak koji je sproveo ili ugovor koji je zaključio i drugi naručilac ako je predmet nabavke istovrsan.

**5.16 Odluka o dodeli ugovora** doneće se primenom kriterijuma „najniža ponuđena cena“.

**Naručilac će Odluku o dodeli ugovora,** doneti u roku od 10 (deset) dana od dana otvaranja ponuda.

O donetoj odluci svi ponuđači će biti obavesteni u skladu sa Zakonom.

Odluka o dodeli ugovora biće objavljena **na Portalu javnih nabavki Uprave za javne nabavke i internet stranici [www.oks.org.rs](http://www.oks.org.rs)** u roku od 3 (tri) dana od dana donošenja.

**5.17** Naručilac može da zaključi **ugovor o javnoj nabavci** nakon donošenja odluke o dodeli ugovora i ako u roku iz člana 149. stav 6. Zakona, nije podnet zahtev za zaštitu prava ili je zahtev za zaštitu prava odbačen ili odbijen. Naručilac je dužan da ugovor o javnoj nabavci dostavi ponuđaču kojem je ugovor dodeljen u roku od 8 (osam) dana od dana proteka roka za podnošenje zahteva za zaštitu prava.

Naručilac može i pre isteka roka za podnošenje zahteva za zaštitu prava zaključiti ugovor o javnoj nabavci u skladu sa članom 112. stav 2. Zakona.



**5.18** Svako lice koje ima interes da zaključi ugovor o konkretnoj javnoj nabavci, a smatra da postupak nije u svemu sproveden u skladu sa Zakonom o javnim nabavkama i važećim propisima, može Naručiocu podneti **zahtev za zaštitu prava** u toku celog postupka javne nabavke protiv svake radnje Naručioca, osim ako Zakonom nije drugačije određeno. Zahtev za zaštitu prava može se podneti u rokovima i na način predviđenim članom 149. Zakona. Kao dokaz o uplati takse u smislu člana 151. stav 1. tačka 6. Zakona, u iznosu predviđenom članom 156. Zakona, Naručilac će prihvatiti:

**1. Potvrdu o izvršenoj uplati takse koja sadrži sledeće elemente:**

- (1) da bude izdata od strane banke i da sadrži pečat banke;
- (2) da predstavlja dokaz o izvršenoj uplati takse, što znači da potvrda mora da sadrži podatak da je nalog za uplatu takse, odnosno nalog za prenos sredstava realizovan, kao i datum izvršenja naloga;
- (3) Iznos takse predviđen članom 156. Zakona, čija se uplata vrši;
- (4) broj računa 840-30678845-06;
- (5) šifra plaćanja: 153 ili 253;
- (6) poziv na broj: podaci o broju ili oznaci iz javne nabavke povodom koje se podnosi zahtev za zaštitu prava;
- (7) svrha: taksa za ZZP; naziv naručioca; broj ili oznaka javne nabavke povodom koje se podnosi zahtev za zaštitu prava;
- (8) korisnik: budžet Republike Srbije;
- (9) naziv uplatioca, odnosno naziv podnosioca zahteva za zaštitu prava za kojeg je izvršena uplata takse;
- (10) potpis ovlašćenog lica banke.

**2. Nalog za uplatu, prvi primerak**, overen potpisom ovlašćenog lica i pečatom banke ili pošte, koji sadrži i sve druge elemente iz potvrde o izvršenoj uplati takse navedene pod tačkom 1.

**3. Potvrda izdata od strane Republike Srbije, Ministarstva finansija, Uprave za trezor**, potpisana i overena pečatom, koja sadrži sve elemente iz potvrde o izvršenoj uplati takse iz tačke 1., osim onih navedenih pod (1) i (10), za podnosioca zahteva za zaštitu prava koji imaju otvoren račun u okviru pripadajućeg konsolidovanog računa trezora, a koji se vodi u Upravi za trezor (korisnici budžetskih sredstava, korisnici sredstava organizacija za obavezno socijalno osiguranje i drugi korisnici javnih sredstava);

**4. Potvrda izdata od strane Narodne banke Srbije, koja sadrži sve elemente iz potvrde o izvršenoj uplati takse iz tačke 1.**, za podnosioca zahteva za zaštitu prava (banka i drugi subjekti) koji imaju otvoren račun kod Narodne banke Srbije u skladu sa zakonom i drugim propisima.

Na internet strani Republičke komisije za zaštitu prava u postupcima javnih nabavki, [www.kjn.gov.rs](http://www.kjn.gov.rs) nalazi se baner „Primeri popunjenih naloga za prenos i uplatnica“ gde je prikazan način i sadržina pravilno popunjenih naloga, a u okviru banera „Uputstvo o uplati takse“ je na detaljan način opisano koji će dokazi o uplati takse biti prihvaćeni i koja je njihova obavezna sadržina.

**5.19 Zainteresovano lice** može, u pisanom obliku, tražiti od Naručioca dodatne informacije ili pojašnjenja u vezi sa pripremanjem ponude, pri čemu može da ukaže naručiocu i na eventualno uočene nedostatke i nepravilnosti u konkursnoj dokumentaciji, najkasnije 5 dana pre isteka roka za podnošenje ponude.

Komunikacija u postupku javne nabavke vrši se na način određen članom 20. Zakona, odnosno putem pošte na adresi Naručioca Generala Vasića br. 5, elektronske pošte (e- mail: [office@oks.org.rs](mailto:office@oks.org.rs)), ili putem telefaksa (broj: 011-3671-887), svakog radnog dana od ponedeljka do petka, u vremenu od 09:00 do 16:00 časova.

**5.20** Zainteresovano lice je u obavezi da u roku od 3 (tri) dana od dana prijama konkursne dokumentacije obavesti Naručioca o broju telefaksa i e-mail adresi, na koje Naručilac može dostaviti zahtevane informacije i dodatna pojašnjenja.

**Napomena:** Traženje dodatnih informacija i pojašnjenja telefonom nije dozvoljeno.





## **6 OBRAZAC PONUDE**

*ponuda za javnu nabavku izrada obeležja i trofeja OKS (značke, privesci, trofeji i sl.)  
Br. JN: 14/2018*

### **OPŠTI PODACI O PONUĐAČU**

1. Pun naziv ponuđača: \_\_\_\_\_
2. Adresa: \_\_\_\_\_
3. Matični broj: \_\_\_\_\_
4. PIB: \_\_\_\_\_
5. Odgovorno lice: \_\_\_\_\_
6. Osoba za kontakt: \_\_\_\_\_
7. Telefon: \_\_\_\_\_
8. Faks: \_\_\_\_\_
9. Žiro račun: \_\_\_\_\_
10. Naziv banke: \_\_\_\_\_

***NAPOMENA: Ukoliko ponudu podnosi grupa ponuđača, ponuđač je u obavezi da kopira prvu stranu Obrasca ponude sa opštim podacima o ponuđaču, koju je neophodno da popuni za svakog člana grupe pojedinačno.***



**OPŠTI PODACI O PODIZVOĐAČU**  
**(u slučaju da ponuđač izvršenja dela nabavke poverava podizvođaču)**

1. Pun naziv podizvođača iz odgovarajućeg registra ponuđača: \_\_\_\_\_
2. Adresa: \_\_\_\_\_
3. Matični broj: \_\_\_\_\_
4. PIB: \_\_\_\_\_
5. Odgovorno lice: \_\_\_\_\_
6. Osoba za kontakt: \_\_\_\_\_
7. Telefon: \_\_\_\_\_
8. Faks: \_\_\_\_\_
9. Žiro račun: \_\_\_\_\_
10. Naziv banke: \_\_\_\_\_



PONUDA br. \_\_\_\_\_

R.Br.	Opis/naziv	J.m.	Količina	Jedinična cena bez PDV-a	Ukupna cena bez PDV-a
1	Trofej OKS	kom	14		
2	Trofej Olimpijsko srce	kom	1		
3	Značka 1. Tarragona 2018 pun kolor – A - Skica br.1	kom	6.200		
4	Značka 2. Buenos Aires 2018 pun kolor- B Skica br.2	kom	1.300		
5	Značka 3. OKS pun kolor - C Skica br.3	kom	500		
6	Značka 4. O KS srebro patina – D Skica br.4	kom	500		
7	Značka 5. OKS + СРБИЈА pun kolor– E Skica br.5	kom	500		
8	Značka 5. OKS + SERBIA pun kolor – E Skica br.5	kom	500		
9	Privezak OKS hromiran više boja emajliran -	kom	500		
10	A Plaketa 1	kom	24		
11	B Plaketa 2	kom	24		
<b><i>Ukupna vrednost bez PDV-a</i></b>					
<b><i>PDV</i></b>					
<b><i>Ukupna vrednost sa PDV-om</i></b>					

**Napomena: cene iskazane u obrascu ponude su fiksne i ne mogu se menjati.**





**Rok plaćanja:** odloženo \_\_\_\_\_ dana od dana izvršene usluge (minimum 7 (sedam) maksimum 45(četrdesetpet) dana);

**Rok izvršenja usluge/isporuke obeležija:** u skladu sa potrebama Olimpijskog komiteta Srbije;

**Rok važenje ponude:** 30 (trideset) dana od dana javnog otvaranja ponuda;

Ponuđač podnosi ponudu:

a) **samostalno**

b) **kao zajedničku ponudu ili**

c) **kao ponudu sa podizvođačem** \_\_\_\_\_ (upisati naziv podizvođača)

**Ponuđač je u obavezi da zaokruži način na koji podnosi ponudu.**

**Mesto i datum**

**M.P.**

**PONUĐAČ**

\_\_\_\_\_

\_\_\_\_\_



## 7. MODEL UGOVORA

Ugovorne strane :

- **OLIMPIJSKI KOMITET SRBIJE** 11000 Beograd, Generala Vasića 5, PIB: 100118009, MB: 07024312, koga zastupa Đorđe Višacki, Generalni sekretar (u daljem tekstu: Korisnik usluge)
- \_\_\_\_\_ (u daljem tekstu: Pružalac usluge)

Dana \_\_. \_\_. 2018. godine, zaključile su sledeći

### UGOVOR O PRUŽANJU USLUGA

#### Član 1.

Ugovorne strane su se sporazumele da je predmet ovog ugovora izrada obeležja i trofeja OKS (značke, privesci, trofeji i sl.) a u svemu prema Konkursnoj dokumentaciji - **br. JN:14/2018** i ponudi Pružoca usluge broj //////////////, zavedenoj kod Korisnika usluge pod brojem ////////////// od ////////////// godine, koja je priložena i čini sastavni deo ovog ugovora.

#### Član 2.

Ukupna cena usluge iz člana 1. ovog ugovora iznosi \_\_\_\_\_ (slovima: \_\_\_\_\_) bez obračunatog poreza na dodatu vrednost, odnosno \_\_\_\_\_ (slovima: \_\_\_\_\_) sa obračunatim porezom na dodatu vrednost.

Cene iskazane u obrascu ponude, po kojima se vrši naplata, su fiksne i ne mogu se menjati. U slučaju razlike između jedinične i ukupne cene merodavna je jedinična cena.

#### Član 3.

Korisnik usluge se obavezuje da ugovorenu cenu plati Pružaocu usluge u roku od \_\_\_\_\_ dana, nakon izvršene usluge, a na osnovu dostavljenog računa.

Na računu pored ostalih podataka obavezno mora biti upisan broj računa, broj Ugovora, valuta plaćanja, tekući račun Pružoca usluge, Poreski identifikacioni broj obe ugovorne strane.

#### Član 4.

Pružalac usluge se obavezuje da će uslugu iz člana 1. ovog ugovora obaviti isključivo preko stručnih lica profesionalno i vodeći računa o ekonomičnosti troškova postupka.

Pružalac usluge se obavezuje da izradi obeležja i trofeje prema kvalitetu i karakteristikama, koji su određeni u Specifikaciji datoj u Konkursnoj dokumentaciji i uzorcima predatih uz ponudu, i verifikovanih od strane Korisnika usluge. Kvantitativni i kvalitativni prijem obeležja i trofeja OKS (znački, privezaka, trofeja i sl.) izvršiće se zapisnički prilikom isporuke.



#### Član 5.

Rok izvršenja usluge odnosno isporuke obeležija: u skladu sa planom i potrebama Olimpijskog komiteta Srbije.

#### Član 6.

Pružalac usluge se obavezuje da će u toku obavljanja usluge tražiti saradnju Korisnika usluge u pogledu obezbeđenja potrebnih informacija i konsultacija o elementima posla.

#### Član 7.

**Garancija za dobro izvršenje posla:** Pružalac usluge se obavezuje da prilikom zaključenja Ugovora dostavi blanko sopstvenu menicu, kao garanciju za dobro izvršenje posla. Menica mora biti evidentirana u Registru menica i ovlašćenja Narodne banke Srbije.

Menica iz prethodnog stava mora biti potpisana i overena pečatom.

Uz menicu mora biti dostavljeno i odgovarajuće menično ovlašćenje - pismo sa na iznos od 10% od ukupne ugovorene vrednosti bez PDV-a i kopija kartona deponovanih potpisa, izdata od strane poslovne banke koja je navedena u meničnom ovlašćenju- pismu.

U slučaju promene lica ovlašćenog za zastupanje, menično ovlašćenje - pismo ostaje na snazi.

Rok važenja sopstvene menice mora biti najmanje 30 (trideset) dana duži od dana izvršenja kompletne usluge.

Ako se u toku realizacije ugovora promene rokovi za izvršenje ugovorne obaveze mora se produžiti važenje sredstva finansijskog obezbeđenja najkasnije 5 dana pre isteka važećeg.

U slučaju da Pružalac usluge ne izvrši svoje ugovorne obaveze u svemu u skladu sa ovim ugovorom, izvrši ih delimično ili kasni sa izvršenjem ugovorenih obaveza, Korisnik usluge će aktivirati sredstvo finansijskog obezbeđenja.

Po izvršenju ugovornih obaveza Pružaoca usluge, sopstvena menica za dobro izvršenje posla će biti vraćena na zahtev Pružaoca usluge.

U slučaju da Pružalac usluge ne izvrši svoje ugovorne obaveze, izvrši ih delimično ili kasni sa izvršenjem istih, Korisnik usluge će aktivirati sredstvo finansijskog obezbeđenja.

Po izvršenju svih ugovornih obaveza Pružaoca usluge, sredstvo finansijskog obezbeđenja će biti vraćeno, na zahtev Pružaoca usluge.

#### Član 8.

Ukoliko Pružalac usluge, u celosti ili pretežnim delom, ne izvrši obaveze preuzete ovim ugovorom ili ih izvrši na takav način da prouzrokuje štetu naručiocu dužan je da ukupna primljena sredstva vrati, a Korisnik usluge će aktivirati menicu iz člana 7. ovog ugovora.

#### Član 9.

Kako je izvršenje ugovora u roku određeno kao bitan element ovog Ugovora, u slučaju da Pružalac usluge ne izvrši svoju obavezu u ugovorenom roku, dužan je da za svaki dan prekoračenja ugovorenog roka vrati-umanji za 0,5%, a najviše 10% od ugovorene cene.



**Član 10.**

Sve eventualne sporove ugovorne strane će rešavati sporazumno u suprotnom, nadležan je sud u Beogradu.

**Član 11.**

Ovaj ugovor stupa na snagu danom potpisivanja obe ugovorne strane.

**Član 12.**

Ovaj ugovor sastavljen je u četiri jednaka primerka, od kojih svaka ugovorna strana zadržava po 2 (dva).

**KORISNIK USLUGE**

\_\_\_\_\_

**PRUŽALAC USLUGE**

\_\_\_\_\_



## **8. OBRAZAC TROŠKOVA PRIPREME PONUDE**

U skladu sa članom 88. stav 1. Zakona, ponuđač može da u okviru ponude dostavi strukturu i ukupan iznos troškova pripremanja ponude

<b>Ostali troškovi</b>	
<b>Ukupni troškovi pripreme ponude</b>	

**M.P.**

**Ponuđač**

---



## **9. OBRAZAC IZJAVE O NEZAVISNOJ PONUDI**

U skladu sa članom 26. Zakona, pod punom materijalnom i krivičnom odgovornošću

---

(poslovno ime i sedište ponuđača)

potvrđuje, da je ponudu za javnu nabavku izrada obeležja i trofeja OKS (značke, privesci, trofeji i sl.) broj JN: 14/2018, podneo nezavisno, bez dogovora sa drugim ponuđačima ili zainteresovanim licima, osim sa ponuđačima iz grupe ponuđača ili podizvođačima sa kojima podnosi ponudu za predmetnu javnu nabavku.

**M.P.**

---

(potpis ovlašćenog lica)

**napomena:** u slučaju postojanja osnovane sumnje u istinitost izjave o nezavisnoj ponudi, Naručilac će odmah obavestiti organizaciju nadležnu za zaštitu konkurencije. Organizacija nadležna za zaštitu konkurencije može ponuđaču, odnosno zainteresovanom licu izreći meru zabrane učešća u postupku javne nabavke ako utvrdi da je ponuđač, odnosno zainteresovano lice potvrdilo konkurenciju u postupku javne nabavke u smislu zakona kojim se uređuje zaštita konkurencije. Mera zabrane učešća u postupku javne nabavke može trajati do dve godine. Povreda konkurencije predstavlja negativnu referencu, u smislu člana 82. stav 1. tačka 2. Zakona.



**10 OBRAZAC STRUKTURE PONUĐENE CENE SA UPUTSTVOM KAKO DA SE POPUNI****10.1 OBRAZAC STRUKTURE PONUĐENE CENE**

R.Br.	Opis/naziv	J.m.	Količina	Jedinična cena bez PDV-a	Ukupna cena bez PDV-a	Jedinična cena sa PDV-om	Ukupna cena sa PDV-om	Ostali troškovi u %
1	Trofej OKS	kom	14					
2	Trofej Olimpijsko srce	kom	1					
3	Značka 1. Tarragona 2018 pun kolor – A -Skica br.1	kom	6.200					
4	Značka 2. Buenos Aires 2018 pun kolor- B Skica br.2	kom	1.300					
5	Značka 3. OKS pun kolor - C Skica br.3	kom	500					
6	Značka 4. O KS srebro patina – D Skica br.4	kom	500					
7	Značka 5. OKS + СРБИЈА pun kolor– E Skica br.5	kom	500					
8	Značka 5. OKS + SERBIA pun kolor – E Skica br.5	kom	500					
9	Privezak OKS hromiran više boja emajliran -	kom	500					
10	A Plaketa 1	kom	24					
11	B Plaketa 2	kom	24					

M.P      PONUDAČ \_\_\_\_\_



## **10.2 UPUTSTVO ZA POPUNJAVANJE OBRASCA STRUKTURE PONUĐENE CENE**

Podaci koje obrazac strukture sadrži unose se prema sledećem uputstvu:

- u koloni 5. - upisati Cenu po jedinici mere u dinarima bez obračunatog PDV-a iz Obrasca ponude
- u koloni 6. - upisati ukupnu Cenu u dinarima bez obračunatog PDV-a iz Obrasca ponude
- u koloni 7. - upisati Cenu po jedinici mere u dinarima sa obračunatim PDV-om
- u koloni 8. - upisati ukupnu Cenu u dinarima sa obračunatim PDV-om
- u koloni 9 - (ukoliko ponuđač ima „ostale troškove“ podatak se iskazuje procentualno);





# PRILOG 1

## TEHNIČKE KARAKTERISTIKE SA SKICAMA



# 1. TROFEJ ZA NAJUŠPESNIJEG SPORTISTU, TIM I TRENERA

## OPIS TROFEJA

Trofej za Najuspešnijeg sportistu, tim i trenera 2018, izrađena kombinovanom tehnikom - klirit, kamen, metal u pozlati, sa pripadajućim emajl bojama.

Trofej je dimenzija a=355mm, b=155mm, d=20mm, težine oko 4,5kg.

Telo trofeja je izrađeno od klirita 280x130mm, debljine 20mm; sa graviranim tekstom, po zahtevu naručioca, sa aplikovanim grbom OKS. Grb je izliven, pozlaćen, emajliran, širine oko 80mm, debljine 5mm.

Postolje je trodelno /dvostepeno, izrađeno od belog kamena / TRAVERTIN /. Prvi segment "A" je dimenzija oko 155x135mm visine 45mm sastavljen iz dva dela sa fazetom 10x10mm. Između se nalazi umetnut pozlaćen mesing, u obliku rama sa istim dimenzijama 155x135mm, a drugi "B" 80x90mm visine 30mm

Dimenzije mogu da odstupaju  $\pm 1\%$ , prilagođene realizaciji.

Kutija za pakovanje: uspravna kartonska kutija obložena teget *Pelaq* materijalom, sa metalnim emajliranim znakom OKS na prednjoj strani.

## IDEJNO REŠENJE TROFEJA

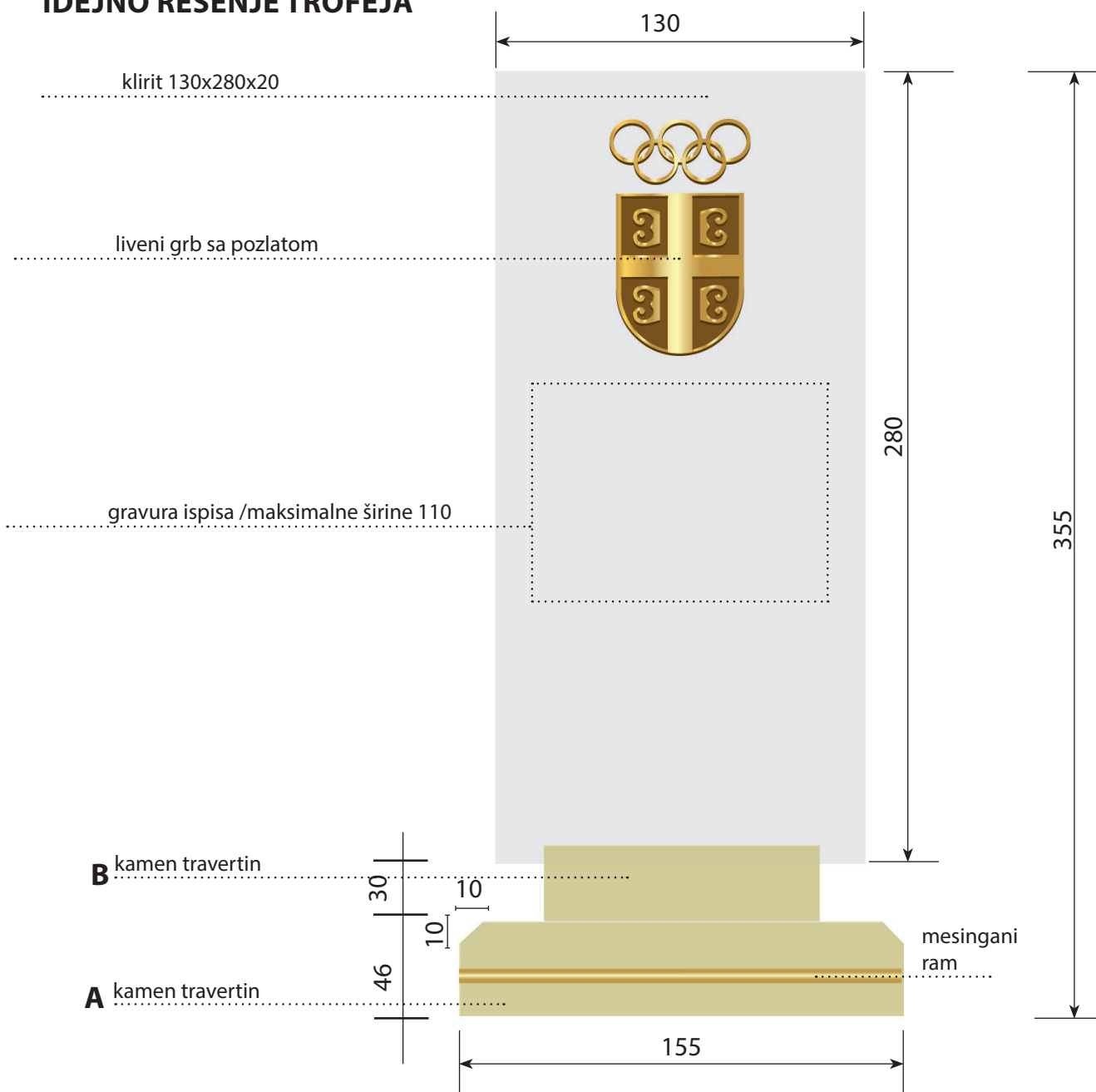

## 2. TROFEJ OLIMPIJSKO SRCE

Trofej *Olimpijsko srce*, izrađen je kombinovanom tehnikom - masiv, klirit, metal(srebro patina) i metal u pozlati, sa pripadajućim emajl bojama.

Trofej je dimenzija a=205mm, b=140mm, d=40mm, težine oko 1,5kg.

Telo trofeja je izrađeno od natur masiva sečenog po obliku (205x240x40mm) i klirita d=10mm, 95x175mm. sa Na drvenom delu trofeja sa prednje strane nalaze se metalna slova d=3mm sečena po obliku (ukupne dimenzije 60x120mm u završnoj obradi srebro patina. Iznad slova nalazi se kružni medaljon prečnika 70mm, sa logotipom-SRCE, u srebro patini, i sve zajedno ugrađen u upušteno ležište dubine 3-4mm. Na yadnjoj strani masiva u gornjem delu ugraviran je ispis površine 65x30mm.

Na segmentu izrađenom od klirita nalazi se metalni izliveni grb OKS ( 7.15mm x 12.8mm, d=1.6mm) urađen sa pozlatom i pripadajućim emajl bojama. U donjoj polovini klirita je predviđena pozicija za graviranje teksta po zahtevu naručioca.

Dimenzije mogu da odstupaju  $\pm 1\%$ , prilagođene realizaciji.

Kutija za pakovanje: uspravna kartonska kutija.

### IDEJNO REŠENJE TROFEJA PREDNJA STRANA/ BOKOVI



# IDEJNO REŠENJE TROFEJA

## ZADNJA STRANA

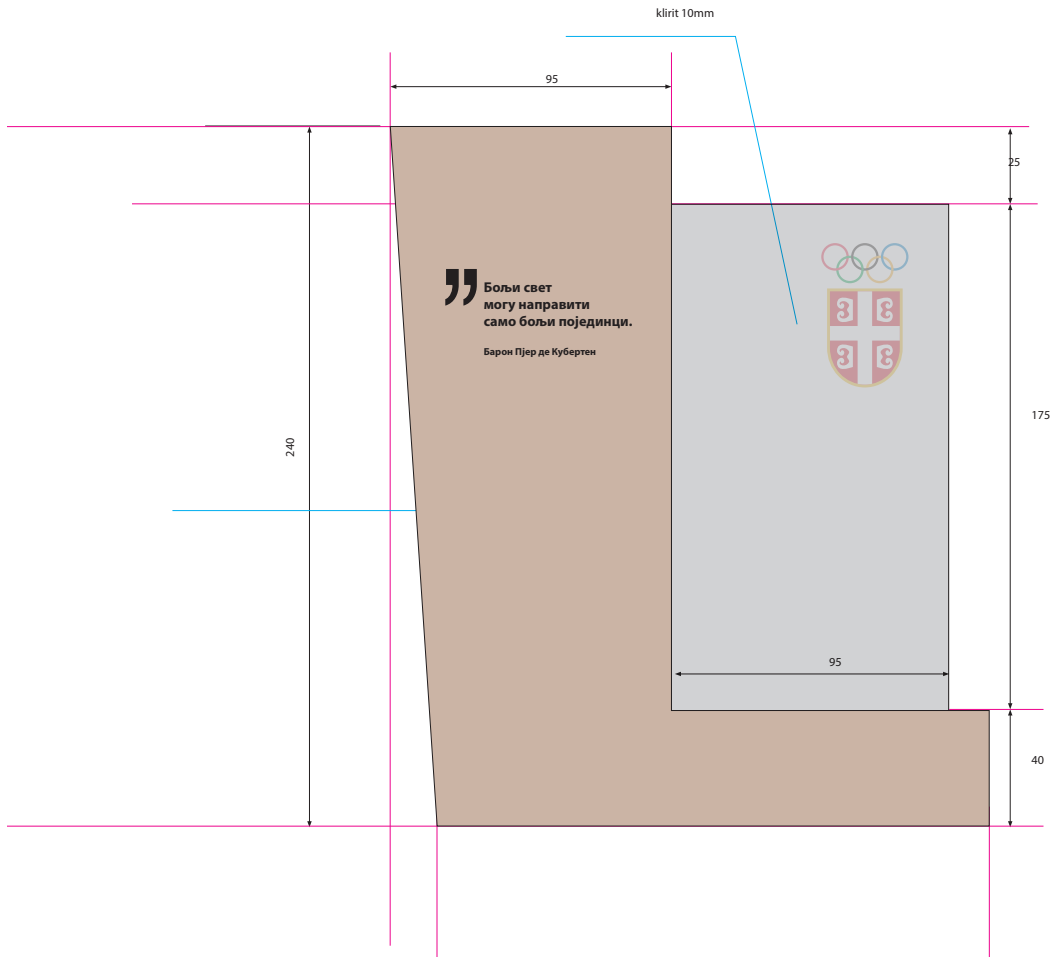

### 3. ZNAČKE OKS

#### A. ZNAČKA 1

##### OPIS / značka TARRAGONA 2018

Livena metalna, pozlačena, emajlirana pripadajućim emajl bojama.

Noseći element je grb OKS i ispis TARRAGONA2018, na pločici vezanoj uz grb. Značka je dimenzija 20mm x 26.3mm, d=1.6mm. Svi elementi se prilagođavaju tehnici za realizaciju. Kačenje značke / sa zadnje strane mesinganim drikerom. Dozvoljeno odstupanje u realizaciji +/- 4%.  
*Idejno rešenje - Skica 1*



Skica 1

#### B. ZNAČKA 2

##### OPIS / značka BUENOS AIRES 2018

Livena metalna, pozlačena, emajlirana pripadajućim emajl bojama.

Noseći element je grb OKS i ispis Buenos Aires 2018, na pločici vezanoj uz grb. Značka je dimenzija 13.5mm x 30mm, d=1.6mm. Svi elementi se prilagođavaju tehnici za realizaciju. Kačenje značke / sa zadnje strane mesinganim drikerom. Dozvoljeno odstupanje u realizaciji +/- 4%.  
*Idejno rešenje - Skica 2*

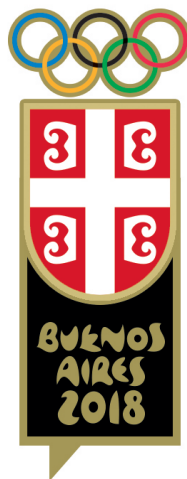

Skica 2

### 3. ZNAČKE OKS

#### C. ZNAČKA 3

##### OPIS / značka OKS

Livena metalna, pozlaćena, emajlirana pripadajućim emajl bojama.

Značka je dimenzija 13,5mmx20mm, d=1.6mm.

Noseći element je grb OKS, prilagođen tehnici za realizaciju. Kačenje značke / sa zadnje strane mesinganim drikerom.

Dozvoljeno odstupanje u realizaciji +/- 4%.

Idejno rešenje - Skica 3

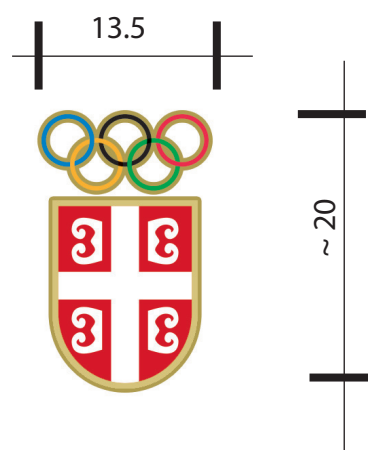

Skica 3

#### D. ZNAČKA 4

##### OPIS / značka OKS

Livena metalna, posrebrnena patinirana značka.

Noseći element je grb OKS. Značka je dimenzija 7.15mm x 12.8mm, d=1.6mm.

Svi elementi se prilagođavaju tehnici za realizaciju. Kačenje značke / sa zadnje strane mesinganim drikerom.

Dozvoljeno odstupanje u realizaciji +/- 4%.

Idejno rešenje - Skica 4

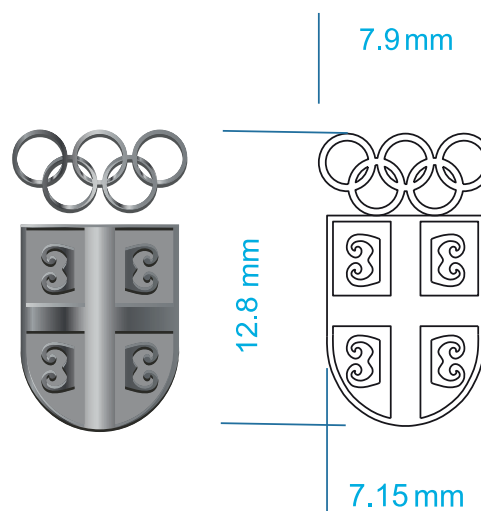

Skica 4

#### E. ZNAČKA 5

##### OPIS / značka OKS SRBIJA

Livena metalna, pozlaćena, emajlirana pripadajućim emajl bojama.

Noseći element je grb OKS i ispis SRBIJA (ćirilica) ili SERBIA, na pločici vezanoj uz grb. Značka je dimenzija 15mm x 24mm, d=1.6mm. Svi elementi se prilagođavaju tehnici za realizaciju. Kačenje značke / sa zadnje strane mesinganim drikerom.

Dozvoljeno odstupanje u realizaciji +/- 4%.

Idejno rešenje - Skica 5

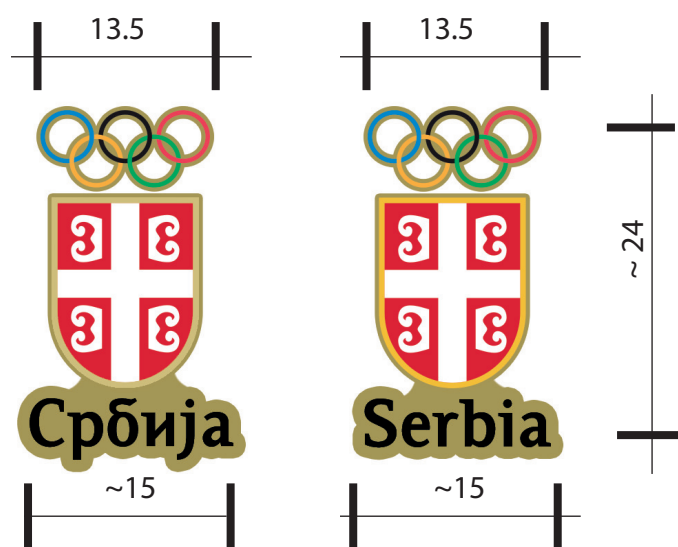

Skica 5

## 4. PRIVEZAK OKS

### OPIS / privezak OKS

Privezak OKS - JEDAN TIM JEDAN CILJ TOKYO 2020 je liveni, dimenzija a=23mm, b=50.2 mm, sa pripadajućim alkama Ø30 i Ø38, istog osnovnog dizajna. Obostrano je hromiran. Sa prednje strane /avers/ - noseći element je grb OKS - sa pripadajućim elementima u emajl bojama / 5 boja, unutrašnji deo aversa emajliran - bela boja. Sa zadnje strane /reversu/ nalaze se gravirani elementi ispisa – JEDAN TIM JEDAN CILJ TOKYO 2020; PUT PRAVIH VREDNOSTI.  
Dimenzije mogu da odstupaju do ±4%, prilagođene.

### IDEJNO REŠENJE PRIVESKA

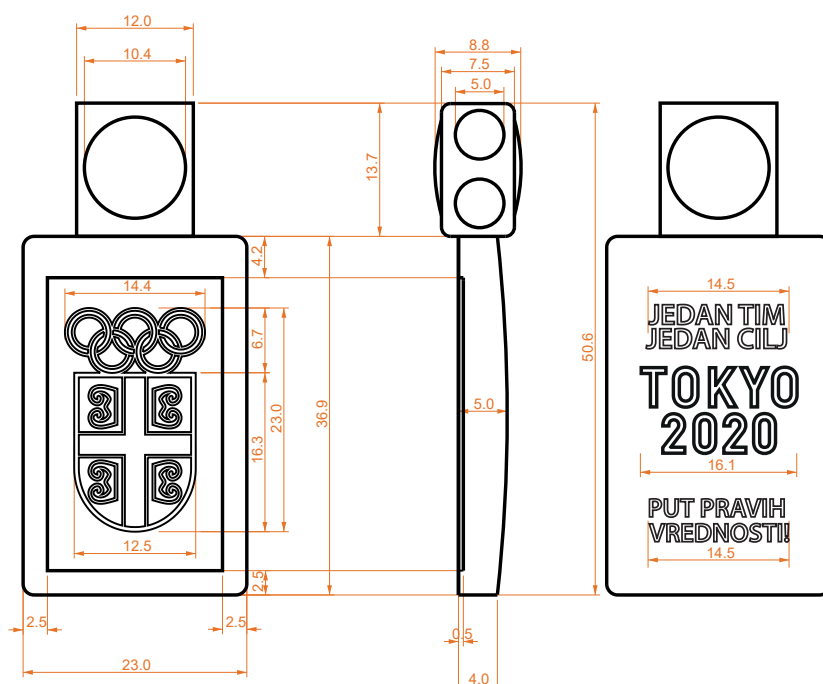

## 5. PLAKETA YOG BUENOS AIRES

### 5. A PLAKETA 1

#### OPIS PLAKETE

Plaketa izrađena u kombinaciji - klirit, metal-srebro patina.

Plaketa je dimenzija 130mmx160mm, d=30mm. Telo plakete je izrađeno od klirita d=30mm, sa kosim bočnim ivicama sa aplikovanim metalnim livenim logotipom YOG 2018. Logotip sa nalazi na kružnom medaljonu prečnika 60mm, u srebro patini, i sve zajedno ugrađen u upušteno polirano ležište dubine 7-8mm. Na donjoj polovini klirita je predviđena pozicija za graviranje teksta po zahtevu naručioca.

Dimenzije mogu da odstupaju do  $\pm 2\%$ , prilagođene.

Pakovanje: Providni celofan.





## 5. B PLAKETA 2

### OPIS PLAKETE

Plaketa izrađena u kombinaciji – dvodelna drvena podloga, metal-srebro patina. Vertikalni deo plakete dimenzija 100mmx125mm, d=10mm je nosioc logotipa YOG 2018. na kružnom medaljonu prečnika 60mm, u srebro patini i sa graviranim tekstom na drvetu, po zahtevu naručioca.

Drugi deo drvenog dela je postament-nosioc gornjeg dela plakete, dimenzija 90x60mm i d=20mm sa usekom-ležištem dubine 12mm za gornji deo plakete.

Dimenzije mogu da odstupaju do  $\pm 2\%$ , prilagođene realizaciji.

Pakovanje: kartonska eko kutija sa ležištem za plaketu u rasklopljenom stanju, dimenzije kutije-mikroval je 125x190mm visine 45mm.

